

**Уважаемый покупатель!**  
**Вы приобрели коптильню с гидрозатвором Dukke**



**Инструкция**  
**ПОДГОТОВКА И ПОРЯДОК РАБОТЫ**

**ВНИМАНИЕ!** После покупки, перед первым использованием необходимо обжечь коптильню, решётки, поддон в течении 60 минут при температуре 150 градусов Цельсия

Предназначена для копчения пищевых продуктов в домашних условиях из мясных и рыбных продуктов

Коптильня состоит из ящика с крышкой, на дне которого размещается поддон, а над поддоном три уровня решеток.

В крышке коптильни имеется отвод для дыма в виде небольшой трубочки, на которую надевается жаропрочный шланг. Выпустив второй конец шланга на улицу через форточку или выведя его в кухонную вытяжку, можно использовать коптильню в жилых помещениях.

Поддон устанавливается под решеткой, и в нём в процессе копчения скапливается жир.

Коптильня оборудована гидрозатвором. Гидрозатвор – это U-образный паз по периметру верхней кромки корпуса коптильни, в который входят своими краями крышка. В паз наливается вода, которая препятствует попаданию воздуха внутрь коптильни. Без доступа воздуха опилки на дне коптильни не возгораются, а медленно и равномерно тлеют. Кроме того, гидрозатвор блокирует выход дыма через щели под крышкой, и весь дым выходит исключительно в отводящую трубку.

### Схема сборки, Комплектация

Поз.	Наименование	кол.	Габ-меры мм
	<i>Детали</i>		
1	<i>Крышка коптильни</i>	1	1,5
2	<i>Корпус</i>	1	2
3	<i>Поддон для жира</i>	1	1
4	<i>Решетка</i>	3	0,8
5	<i>Термометр</i>	1	
6	<i>Ручка</i>	1	1,5
7	<i>Винт М4х8</i>	2	
8	<i>Шланг 1м</i>	1	
9	<i>Гайка-барашек М8</i>	1	
10	<i>Шайба М8</i>	1	

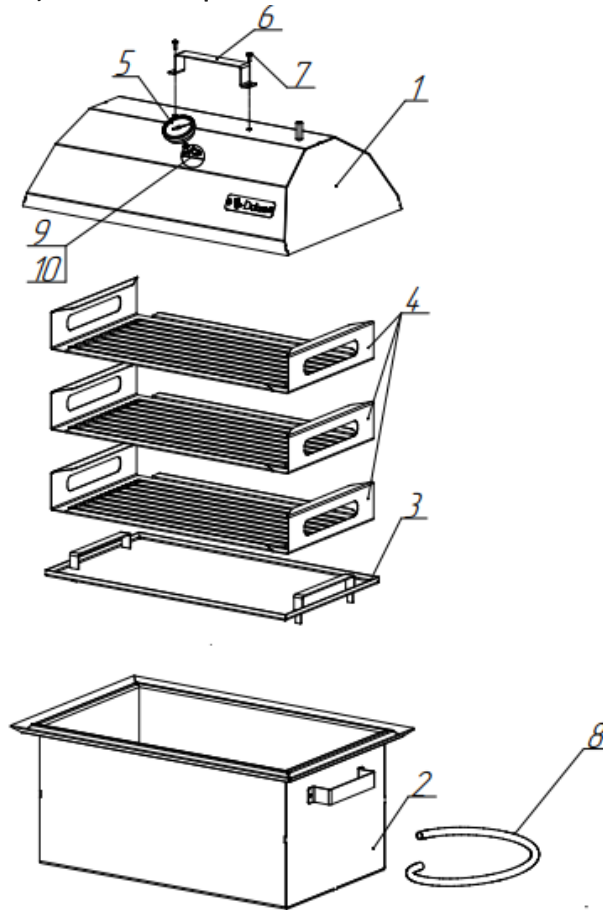

### ТРЕБОВАНИЯ БЕЗОПАСНОСТИ

Устанавливать только на основания, обеспечивающие устойчивость.

Не применять опилки или древесину с посторонними примесями (красками, лаками, пропитками и т.д.).

Во время копчения не допускается переносить коптильню и прикасаться к ней незащищенными руками.

Беречь от детей!

Не оставлять коптильню без присмотра в процессе работы во избежание пожара.

### ОБСЛУЖИВАНИЕ

После использования коптильня очищается жесткой щеткой, чтобы снять копоть и загрязнения. Потом моется губкой с мыльным раствором, ополаскивается теплой водой и вытирается насухо. Сушится в перевернутом виде.

**ВНИМАНИЕ!** Не опускайте горячую коптильню в холодную воду или снег во избежание ее деформации!

## Гарантийный срок

Гарантийный срок на печь «Буржуйка» представлен в гарантийном талоне.

1.1 Гарантийный срок наступает с момента приобретения оборудования.

1.2 Наступление гарантийного случая подразумевает обнаружение заводского брака во время эксплуатации (проверки) оборудования.

1.3 Гарантия не распространяется на дефекты, возникшие по вине потребителя вследствие нарушений правил транспортировки, монтажа или эксплуатации изделия.

Перед отправкой оборудования в сервисный центр необходимо произвести его упаковку, во избежании повреждений в результате перевозки.

Производитель	Индивидуальный предприниматель Бояринцева Елена Александровна 610001, г. Киров, ул. Челюскинцев, 5-45
---------------	--

E-mail: [artems@grundland.ru](mailto:artems@grundland.ru)

Сервисный центр +7 912-362-71-95 ПН-ПТ с 8.00-17.00

### **ВНИМАНИЕ!**

Мы непрерывно работаем над улучшением характеристик нашего оборудования. В связи с этим производитель оставляет за собой право на внесение изменений в конструкцию печи «Буржуйка» без уведомления заказчика. Данные изменения не меняют принципа работы печи «Буржуйка» и связаны с улучшением потребительских свойств товара.

